

SR-Q Series



คุณลักษณะ

- เหมาะอย่างยิ่งสำหรับการตรวจจับวัตถุโปร่งใส
- ทนต่อความต้านทานช็อก 100G
- แผ่น reflector V-45 ที่มีขนาดเล็กเหมาะสำหรับการประหยัดพื้นที่
- ขั้วออกสัญญาณเป็นแบบชนิดเกลียว M8 QD และ ชนิดสายเคเบิล

คุณสมบัติทางเทคนิค

Model		Cable type	Connector type
NPN output		SR-Q50NW	SR-Q50CNW
PNP output		SR-Q50PW	SR-Q50CPW
ระยะการตรวจจับ		500mm (สำหรับแผ่นสะท้อน V-61)	
แหล่งกำเนิดแสง		LED สีแดง (660nm)	
เวลาตอบสนอง		0.5ms	
การปรับความไว		การปรับระดับเสียงความไวแสง (270 องศา)	
ชนิด Output		NPN/PNP open collector, max. 100mA/30VDC	
การเชื่อมต่อ		4-lead สายเคเบิล, 2m	M8 4-pin
ความต้านทานของฉนวน		20M Ω Max. (500VDC)	
แรงดันไฟเลี้ยง		DC10 ~ 30 รวมทั้งการกระเพื่อมของสัญญาณ(P-P) 10%	
กระแสไฟฟ้าที่ใช้งาน		30mA max.	
ต้านทาน เสียงรบกวน	JIS Standard	C4525 500V	
	IEC Standard	IEC801-2,3,4 Level 3	
การดำเนินงาน	การใช้งาน อุณหภูมิ / ความชื้น	-25 ถึง +55°C / 35 ถึง 85%/RH	
	สว่างสิ่งแวดล้อม	แสงแดด :10,000 lux max. แสงจากหลอดไฟฟ้า :3,000 lux max.	
	ต้านทานการสั่นสะเทือน	10 to 55Hz, Amplitude 1.5mm, X/Y/Z axis 2 hours	
	Shock resistance	Approx.100G (1000m/S ²). X/Y/Z axis 3 times on each	
	หมวดหมู่การป้องกัน	IP67(สามารถป้องกันฝุ่นได้อย่างสมบูรณ์ ,สามารถป้องกันอันตรายที่เกิดจากน้ำท่วมอย่างถาวรได้)	
วัสดุ		PSF+PBT	
น้ำหนัก		ประมาณ 5g (ไม่รวมสาย)	

ลักษณะการนำไปใช้งาน

อุตสาหกรรมเครื่องดื่ม

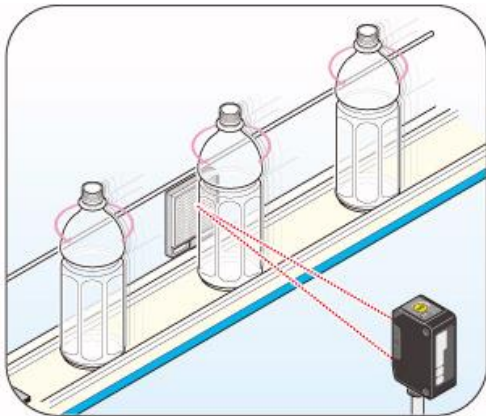

อุตสาหกรรมบรรจุภัณฑ์

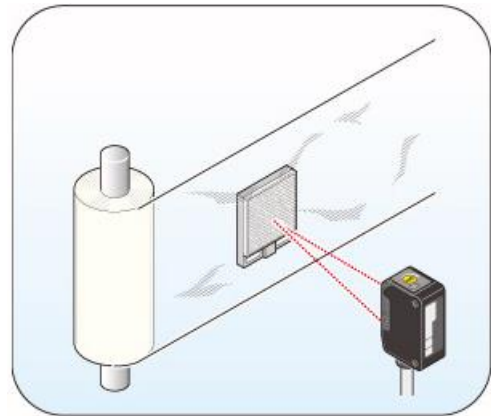

อุตสาหกรรมยา

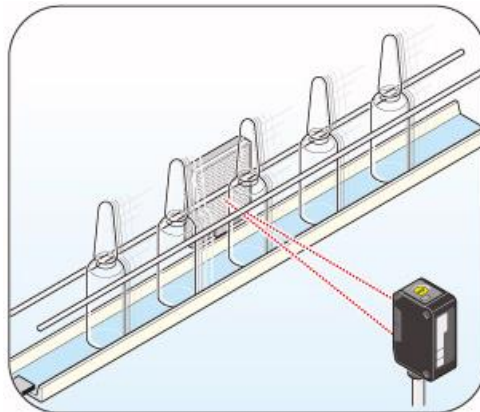

ลักษณะรูปร่าง

Dimensions

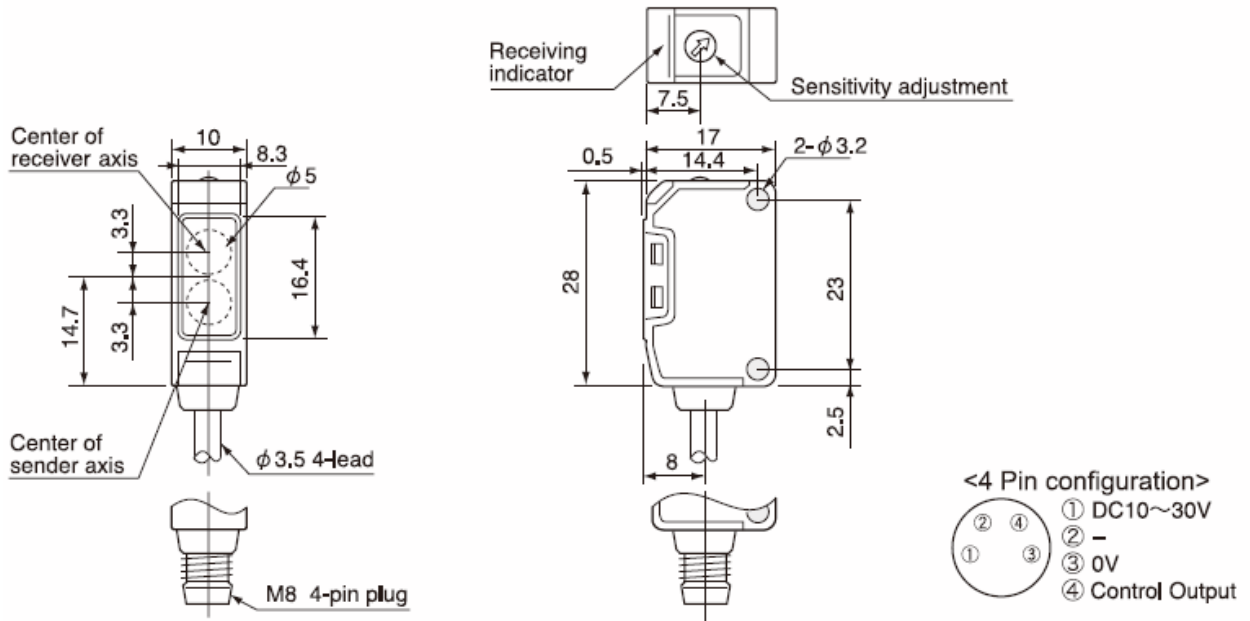

Standard Bracket for cable type (BEF-W150-A)

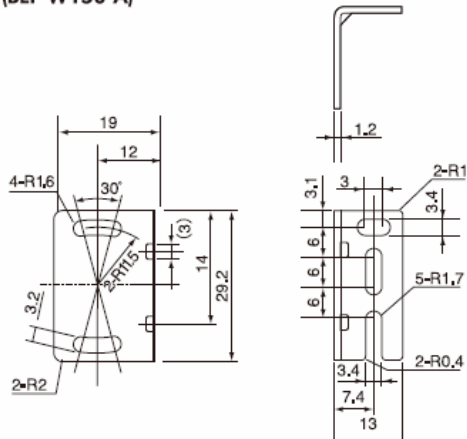

Standard Bracket for M8 QD type (BEF-W150-B)

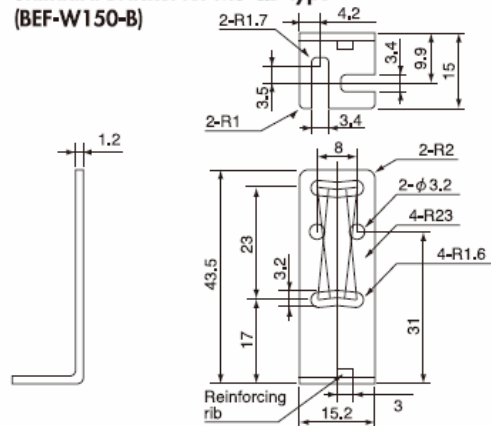

Standard reflector V-61

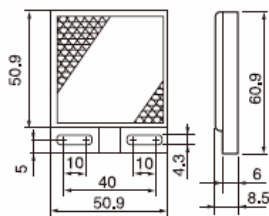

Tiny reflector P-45

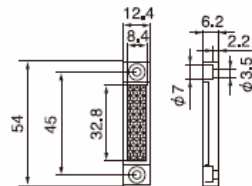

(Unit : mm)

วงจรการต่อสาย

Circuit diagram

NPN output

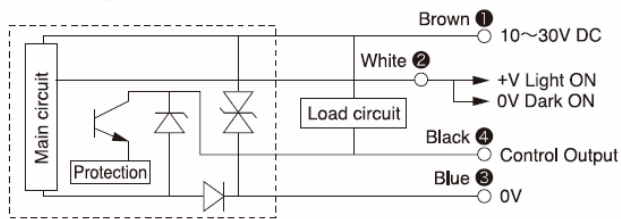

PNP output

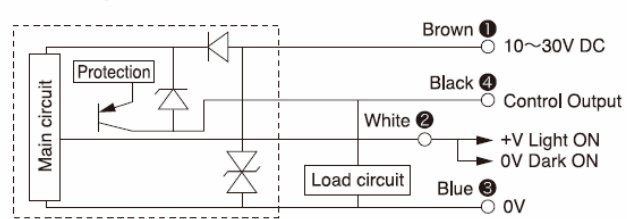

Emitter

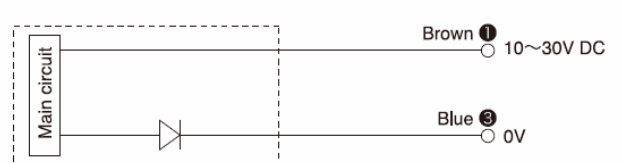

Options

Standard reflector V-61



Tiny reflector P-45



Sensor stand PLN-1



Fixture of Reflector PLN-1M

JCN-S : M8 Straight type



JCN-S : 2 meter
 JCN-5S : 5 meter
 JCN-10S : 10 meter

JCN-L : M8 L-shape type



JCN-L : 2 meter
 JCN-5L : 5 meter
 JCN-10L : 10 meter

Protective mounting brackets LS-S01



LS-S02

