



CM-001-L



DCM-001N

คุณสมบัติ

- เป็นเครื่องวัดความเร็วรอบและระยะทางแบบดิจิทัล รับอินพุทจาก Photo Switch/Proximity Switch NPN or PNP
- แสดงผลด้วย 7-Segment 4 หลัก ขนาด 0.56 นิ้ว (for CM-001-L) และขนาด 0.39 นิ้ว (for DCM-001N)
- มี 1 Alarm Relay Output โดยมี 4 Alarm Function ในการตั้งค่า
 - Absolute Value High Low Band Alarm
 - Absolute Value High Alarm
 - Absolute Value Low Alarm
 - Absolute Value High Low Range Alarm
- มีให้เลือก 2 ขนาด CM-001-L (48 x 96 mm.) และ DCM-001N (35.25 x 79.6 mm.)

การใช้งาน

CM-001-L/DCM-001N เป็นเครื่องวัดความเร็วรอบและระยะทางแบบดิจิทัล แสดงผลเป็นตัวเลข 7-Segment สีแดง 4 หลัก มองเห็นได้อย่างชัดเจน เป็นระบบไมโครคอนโทรลเลอร์ สามารถปรับค่า Time Base ได้โดยอัตโนมัติ จึงทำให้การแสดงผลตอบสนองได้อย่างรวดเร็ว ทั้งความเร็วต่ำและความเร็วสูง ใช้ในการแสดง ผลความเร็วรอบของมอเตอร์ Conveyor เครื่องจักร และแสดงผลเป็นระยะทางต่อหน้าที่

CM-001-L/DCM-001N จะมีฟังก์ชันการแสดงผลอยู่ 2 แบบคือ แบบ RPM ซึ่งสามารถโปรแกรมตั้ง ค่าได้หลาย Pulse ใน 1 รอบ จึงทำให้วัดค่าได้อย่างละเอียด และรวดเร็วในรอบซ้ำๆ หน่วยของการแสดงผลเป็นรอบต่อหน้าที่ และแบบ Line Speed ซึ่งสามารถตั้งค่าเซ็นติเมตร และเมตรได้ตามความต้องการ หน่วยของการ แสดงผลเป็นเซนติเมตรต่อหน้าที่ และ เมตรต่อหน้าที่ โดยสามารถกดปุ่มเลือกโปรแกรมการใช้งานได้ตามความต้องการ

ข้อมูลทางเทคนิค

Model		CM-001-L	DCM-001N
Power Supply		220 VAC \pm 10 % 50-60 Hz	
		15 - 30 VAC/VDC	
Power Consumption		3 VA	2.5 VA
Display		7-Segment, 4 Digit	
		Size 0.56 Inch	Size 0.39 Inch
Input	Input Type	Photo Switch/Proximity, NPN or PNP	
	Measurement Range	6 to 9999 (RPM and Line Speed)	
	Accuracy	\pm 0.5% of Full Scale	
	Pulse Setting	1 to 199 per Round (RPM)	
	DC Source	12 VDC/50 mA	
Output		-	1 Alarm 3A/250VAC
Ambient Operation	Temperature	-10 °C to 60 °C	
	Humidity	85 % RH Non-Condensing	
Ambient Storage	Temperature	-20 °C to 80 °C	
	Humidity	85 % RH Non-Condensing	
Protection Degree	Front Protection Rating	IP52	
	Case Protection Rating	IP30	
Installation		Panel, Mounting	
Material		ABS-V0	
Size (mm.)		48 x 96 x 80	35.25 x 79.6 x 69.6
Weight		290 g.	150g.

ขนาดและมิติ

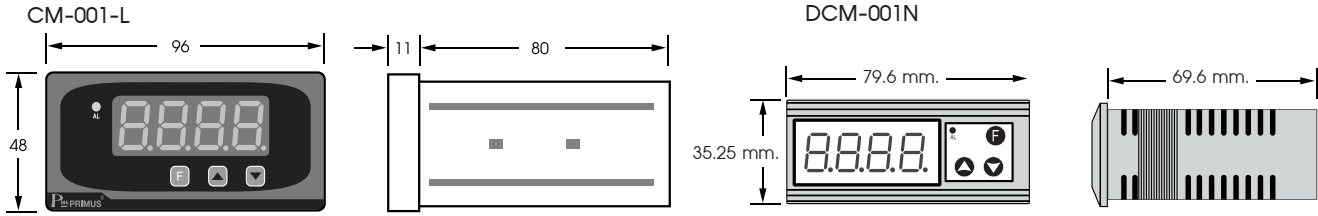

การเจาะติดตั้ง

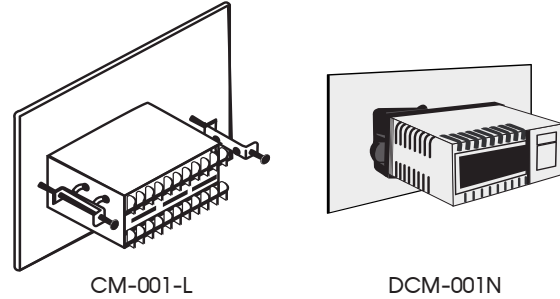
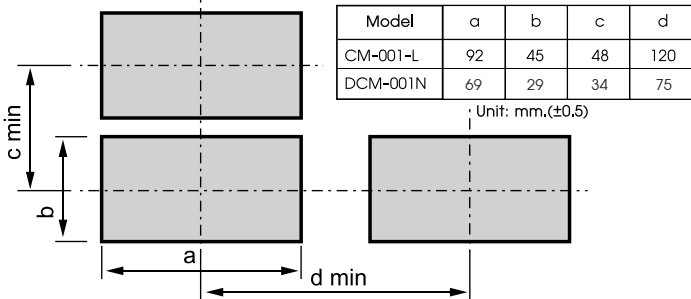

การต่อใช้งาน

ALARM FUNCTION

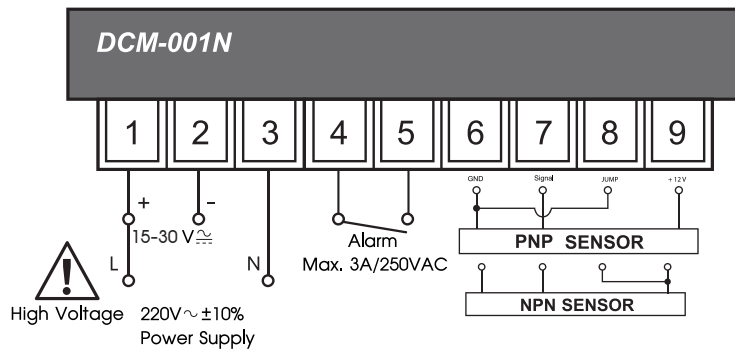
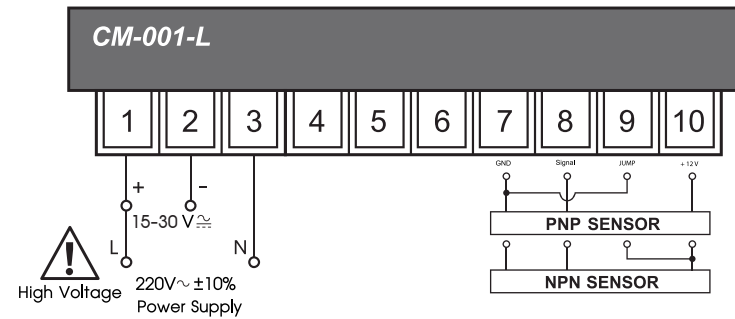

WARNING

- Make sure the correct wiring connection before turning on electricity. Mis-wiring may cause malfunction of the unit and fire.
- Never modify the unit to prevent damage or incident such as malfunction and fire etc.

1. Absolute value High Low Band Alarm

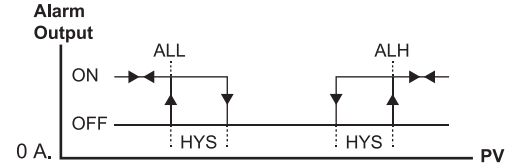

2. Absolute value High Alarm

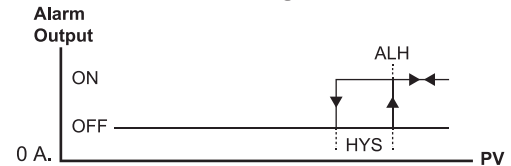

3. Absolute value Low Alarm

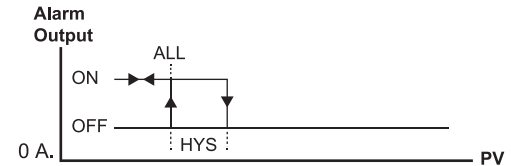

4. Absolute value High Low Range Alarm

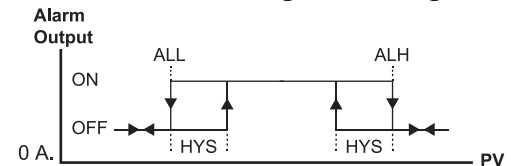

การสั่งซื้อ

CM-001-L-	POWER SUPPLY
CODE	POWER SUPPLY
024	15-30 VAC/VDC
220	220 VAC

DCM-001N-	POWER SUPPLY
CODE	POWER SUPPLY
024	15-30 VAC/VDC
220	220 VAC